

# L 1709 FR

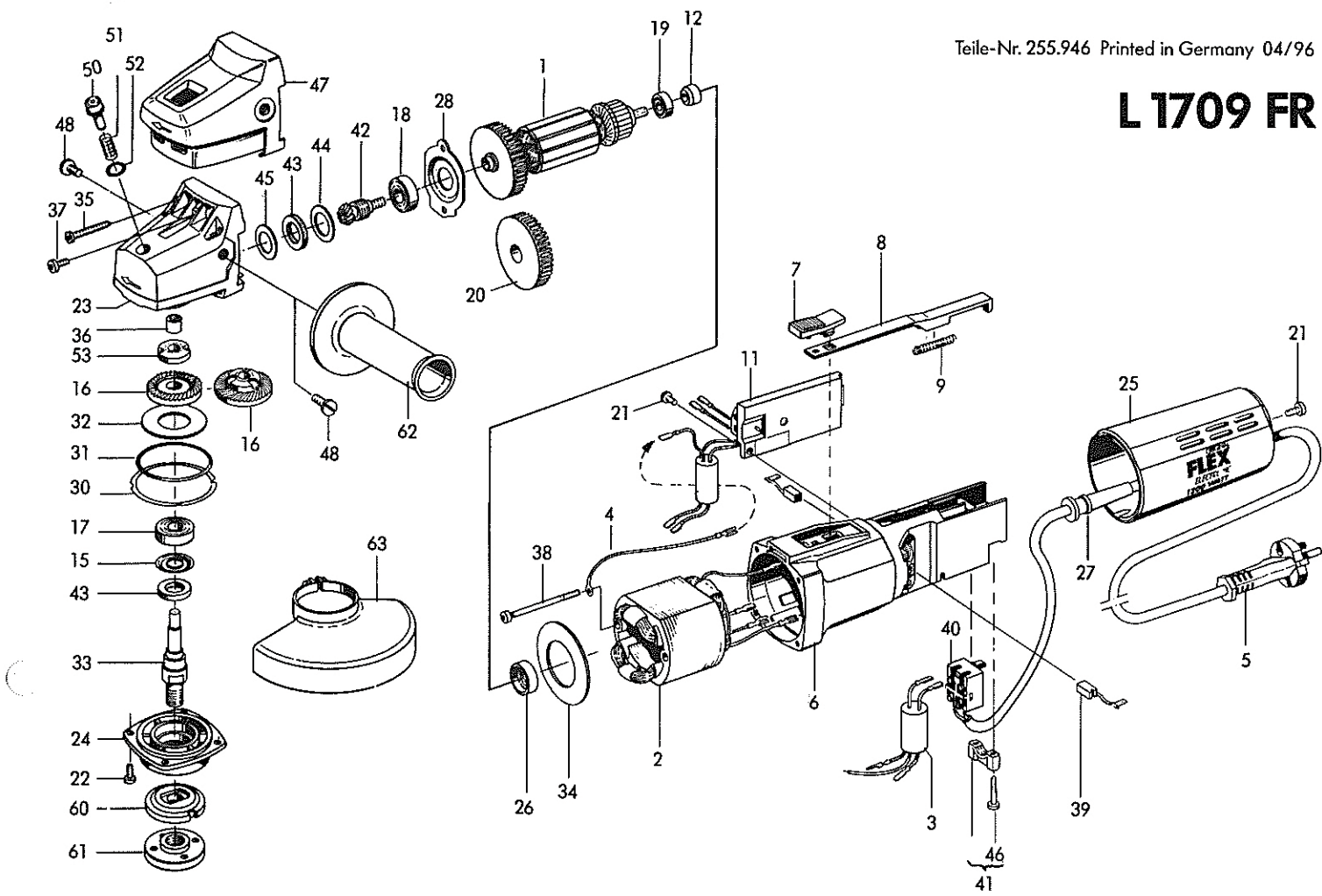

DIN Norm	Abmessung mm	Pos.	Teile-Nr. Menge	Benennung
<b>Ersatzteile</b>				
		1	255.073	1 Anker
		2	255.074	1 Magnetfeld
2,5m		5	236.470	1 Kabel
4,0m		5	236.462	1 Kabel
		6	255.953	1 Motorgehäuse mit Kohlenhalter
		7	211.451	1 Schalthebel
		8	225.304	1 Schaltstange
		9	195.820	1 Druckfeder
		11	254.373	1 Elektronik mit Kondensator
		12	219.983	1 Magnetring
		15	100.277	1 Dichtungsring 6001 J
		16	255.939	1 Kegehrad
625	12x28x8	17	214.884	1 Rillenkugellager 6001 2 RS
625	10x26x8	18	254.442	1 Rillenkugellager 6000 ZZTN9
625	7x19x6	19	254.443	1 Rillenkugellager 607 ZTN9
		20	235.164	1 Windflügel
KA 40x12		21	195.715	2 Torx-Schraube
7985 M4x12		22	149.136	4 Linsenschraube
		23	253.490	1 Getriebegehäuse für Spindelarrretierung
		23	250.554	1 Getriebegehäuse
		24	152.072	1 Getriebedeckel
		25	241.288	1 Haube
		26	154.970	1 Lagerring
		27	197.041	1 Kabelschutzhlauch
		28	250.805	1 Lagerdeckel
		30	159.190	1 Distanzring
48x1,2		31	159.204	1 Dichtungsring
50x25,4x1,5		32	159.212	1 Tellerfeder
		33	159.220	1 Getriebewelle
KA 40x30		34	159.247	1 Lufführung
		35	195.693	4 Torx-Schraube
		36	189.251	1 Sinterlager
7985 M4x8		37	258.573	2 Linsenschraube
KA 40x70		38	255.954	2 Torx-Schraube
6,3x8		39	250.816	2 Kohlen
		40	195.782	1 Schalter
		41	215.074	1 Kabelschelle komplett
		42	255.940	1 Ritzel

DIN Norm	Abmessung mm	Pos.	Teile-Nr. Menge	Benennung
	24x14x4	43	160.512	1 Dichtring
	25,9x15,5x0,5	44	160.520	1 Scheibe
	23x14x0,5	45	160.539	1 Scheibe
		46	213.373	2 Torx-Schraube
		47	250.234	1 Griffhaube für Spindelarrretierung
85 M8x10		47	250.235	1 Griffhaube
		48	211.796	2 Schraube
		50	250.265	1 Arretierknopf kompl.
		51	250.589	1 Druckfeder
		52	250.266	1 Dichtungsring
		53	250.597	1 Arretierscheibe
			253.610	16 g Getriebefett
<b>Für 110-Volt-Maschinen unterscheiden sich nachstehende Teile gegenüber den 220-Volt-Maschinen:</b>				
		1	256.505	1 Anker
		2	256.506	1 Magnetfeld
		5	218.235	1 Kabel mit Stecker USA
		11	256.507	1 Elektronik mit Kondensator
		33	167.746	1 Getriebewelle 5/8"
<b>Grundausrüstung</b>				
		60	191.612	1 Spannflansch
		60	132.322	1 Spannflansch 5/8"
		61	100.080	1 Spannmutter
		61	132.330	1 Spannmutter 5/8"
		62	194.034	1 Handgriff
		63	171.484	1 Schutzhaube
			100.110	1 Stirnlochschlüssel